

TECHNINIAI PARAMETRAI IR REIKALAVIMAI PAMATAI ATRAMOMS

Eil. Nr.	Techniniai parametrai ir reikalavimai	Dydis, sąlyga
1.	Galiojantys standartai	EN 12390-3
2.	Medžiaga	gelžbetonis
3.	Betono markė	K50, C20/25, F150;
4.	Tvirtinimas	- varžtai ir įvorės iš nerūdijančio plieno; - varžtų angos uždengtos plastiko gaubtais
5.	Varžtų kiekis vnt. ir ilgis	parenkamas iš 1 lentelės
6.	Leistinas nuokrypis	pamato aukščio: ± 20 mm; kiaurymių diametras: ± 10 mm;
7.	Kabalių kanalų diametras	parenkamas iš 1 lentelės
8.	Stulpo skersmuo	parenkamas iš 1 lentelės
9.	Apsauginės guma pamatui	Guma (Juoda) 2 pav. dydis pagal pamato tipą
10.	Pamato garantinis laikas:	≥ 10 metai

1 Lentelė.

Eil. Nr.	Stulpo skersmuo, mm	Stulpo aukštis, m	Svoris, kg	H, mm	H1, mm	H2, mm	H3, mm	B1, mm	B2, mm	B3, mm	B4, mm	B5, mm	Varžtų kiekis vnt. \times L
1	100-136	1-5	100	700	180	100	380	300	294	150	138	90	3x40
2	100-136	1-6	125	950	180	100	380	314	294	150	138	90	3x40
3	128-168	6-10	300	1200	240	100	560	600	334	190	180	120	3x50
4	100-160	5-8	230	1300	200	100	460	490	314	170	160	100	3x70
5	124-168	8-11	410	1500	240	110	560	600	334	190	180	120	3x70
6	159-224	8-12	460	1500	240	110	660	650	424	245	225	120	4x70

1 pav.

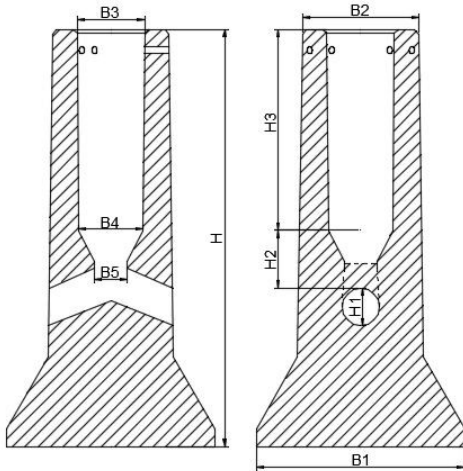

2 pav.

